

DISPOSITIVO RETRÁCTIL CON CABLE DE ACERO

FICHA TÉCNICA

XR20C CÓD: 30301207

Equipo anticaídas retráctil con cable de acero, liviano y práctico en su uso, posee sistema de bloqueo inercial.



ESPECIFICACIONES GENERALES

CABLE DE ACERO de 20m x \varnothing 5mm. | 7,15 kg

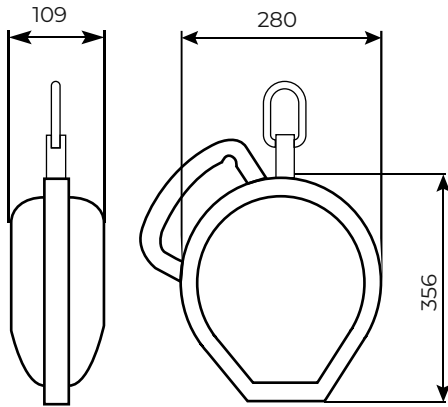

CARACTERÍSTICAS

- Carcasa de polímero de alta resistencia.
- Manija para fácil transporte.
- Punto de enganche giratorio con testigo de caída incorporado
- Mosquetón giratorio con testigo de caída de 20mm de apertura.
- Provisto con mosquetón eslabón y cordón de recuperación.
- Longitud 20m.



INFORMACIÓN DE ETIQUETAS

- Código de producto.
- N° de lote.
- Longitud de la cinta o el cable de acero (según modelo).
- Características y advertencias para uso correcto.



NORMAS DE ESTANDARIZACIÓN

- Licencia IRAM 3605 | EN 360

